

STUDNIE WODOMIERZOWE

EMROZ 500-CC

ZASTOSOWANIE

Studnia wodomierzowa EMROZ 500 CC produkcji EOTECH dedykowana jest do posadowienia na terenach o wysokim poziomie wód gruntowych. Konstrukcja studni wodomierzowej umożliwia wykorzystanie geotermalnych właściwości ziemi, a tym samym zabezpiecza ją przed efektem przemarzania wewnątrz. Elementy izolacyjne studni umożliwiają montaż wodomierza 300 mm pod pokrywą i gwarantują ochronę przed zamarznięciem do temperatury - 30stopni C.

Wszystkie nasze studnie posiadają Atest Higieniczny Narodowego Instytutu Zdrowia Publicznego PZH.

WŁAŚCIWOŚCI

1. Utrzymuje odpowiednią (dodatnią) temperaturę w okolicy wodomierza.
2. Zapewnia łatwy odczyt wodomierza z poziomu powierzchni gruntu.
3. Poprzez zastosowanie odpowiednich komponentów w procesie produkcji studnia charakteryzuje się lekką konstrukcją.
4. Rozwiązania konstrukcyjne studni umożliwiają montaż nawet na terenach charakteryzujących się wysokim poziomem wód gruntowych.

ELEMENTY

1. Korpus studni - PE.
2. Płaszcz ocieplający - poliuretan spieniony (dodatkowo folia ochronna).
3. Pokrywa termiczna (korek) - poliuretan spieniony.
4. Właz - tworzywowy z PP (opcja - pokrywa żeliwna).

DANE TECHNICZNE

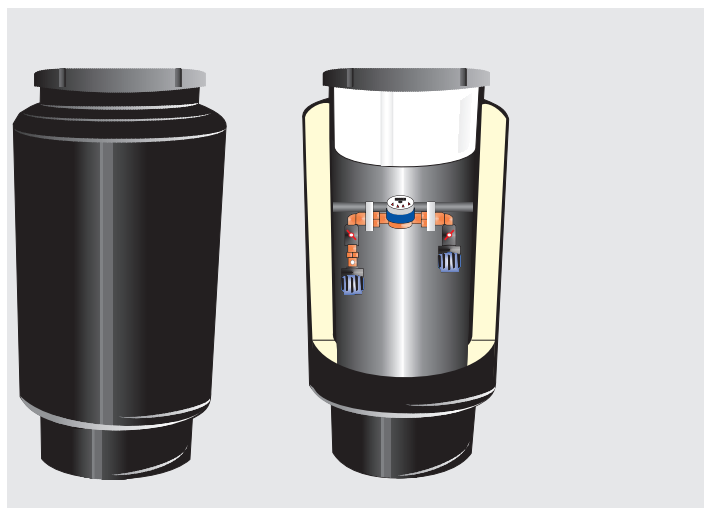

	Wysokość [mm]	Średnica [mm]	Waga[kg]	Numer katalogowy
EMROZ 500-CC	1200	500	35	EMR-502-120-01

UWAGA! Wysokość studni mrozoodpornej można dobierać odpowiednio do strefy przemarzania /wysokość winna być większa / aby zwiększyć wysokość można zastosować przedłużki/.